

# 2800系列

## EC 电机控制

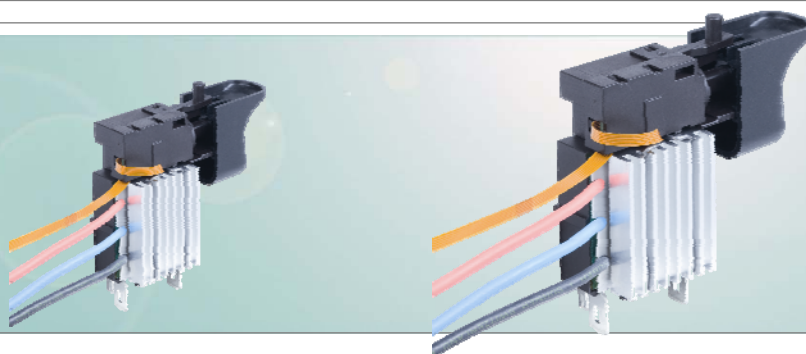

### 优点

紧凑型设计，适合于挑战性和恶劣环境下的专业用途

易于装配

高品质

可靠性高

多种型号

### → 产品特征

→ 集成EC控制用于配有无刷电机的直流电动工具的小巧开关

→ 高度集成控制，易装配于现有系统中

→ 最大化功率密度，效率高达95%

→ 增强电池耐用性，优化电子和电机平衡

→ 多种不同型号可用，如反馈控制、电机制动、电流和电压监控等

电池额定电压	12V-18V 18V-24V 24V-36V
机械寿命	2E6
转子位置检测	霍尔传感器、可选无传感器
堵转电流	最大100A大约5s
连续电流	
→ 无通风	15A(18 V)
→ 有气流>2m/s	25A(18 V)
端子类型	
→ 电池	焊接端子
→ 电机	3线
→ 传感器	排线
附加电子功能	改变旋转方向 电流监控 电压控制 温度控制 串行数据接口
认证标识(UL)	UL(即将申请)

### 应用示例

→ 无线钻/钻孔机

→ 无线冲击起子

→ 无线工业螺丝刀

→ 电动车辆

→ 家用电器

→ 实验室设备

→ 工业应用

保留进行技术变更的权利。尺寸不是固定不变的。  
详细规格可向我们咨询。

# 2800系列

## EC 电机控制

### 图纸

(尺寸单位: mm)

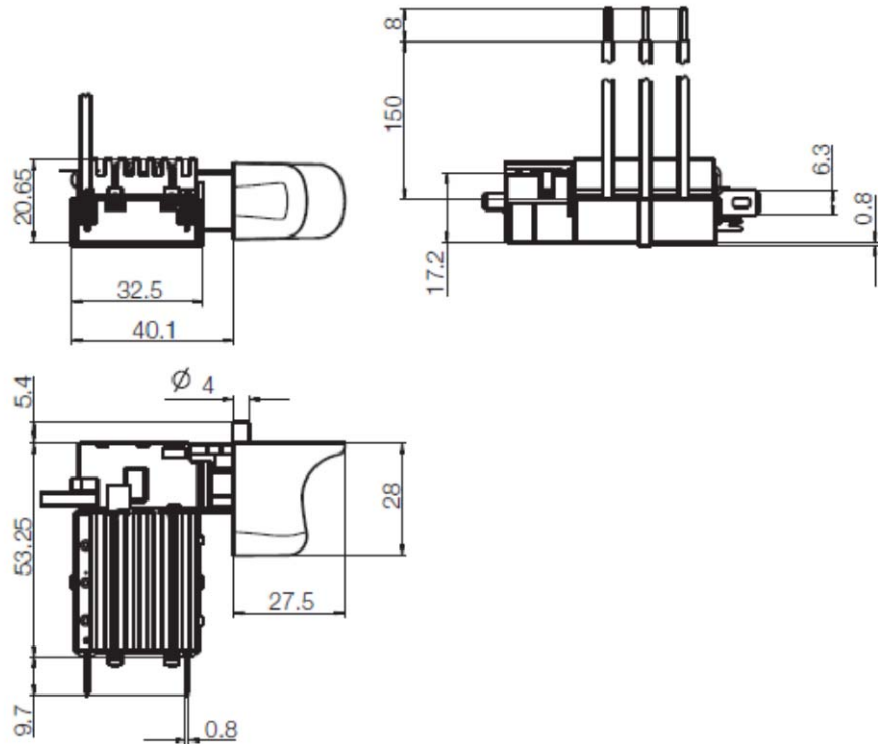

### 电路

(尺寸单位: mm)

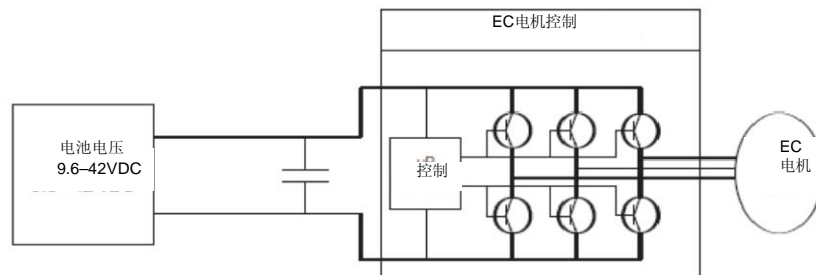

# MARQUARDT

MarquardtVerwaltungs-GmbH · Ernst-Müller-Str. 7·8201 Schaffhausen·瑞士  
 电话: +41(52) 6443000·传真: +41(52)6443060·info@marquardt.ch·www.marquardt.ch